

# Equator™ 300 다목적 게이지

www.renishaw.co.kr/gauging

**Equator 300**

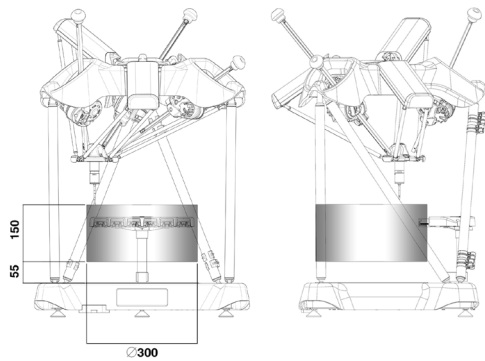

**Equator 300 Extended Height**

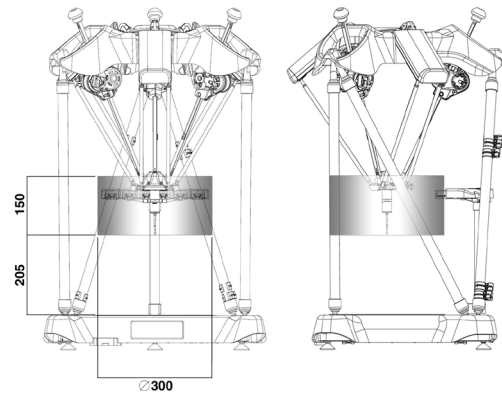

작동 영역(WV)	XY	Ø300 mm
	Z	150 mm
바닥 기준 WV 높이*	55 mm	
기계 무게	25 kg	
치수(W×D×H)	570 mm × 500 mm × 700 mm	

작동 영역(WV)	XY	Ø300 mm
	Z	150 mm
바닥 기준 WV 높이*	205 mm	
기계 무게	27 kg	
치수(W×D×H)	570 mm × 500 mm × 850 mm	

\* Z 방향의 작동 영역 위치는 스타일러스의 길이에 따라 결정됩니다. 예를 들어, 위에 표시된 치수는 21x5 스타일러스가 장착된 SP25를 사용할 때의 수치입니다. EQ 300 표준 높이에서 75 x 8 스타일러스를 사용할 경우에는 작업 영역 경계가 고정 플레이트에서 시작됩니다.

## 사양

비교 불확도*	±0.002 mm
프로브 유형 - 스캐닝	Renishaw 3축 SP25 아날로그 스캐닝
최대 스캐닝 속도(SP25)	200 mm/s
스캐닝 속도(SP25)	1000 points/s
프로브 유형 - 접촉식 트리거	Renishaw 3축 TP20 동역학 접촉식 트리거
권장되는 접촉 속도(TP20)	10 mm/s
최대 이동 속도	500 mm/s
스케일 분해능	0.0002 mm
제품 고정 시 공차*	±1 mm
공기 공급 장치	공기 공급 필요하지 않음
작동 온도	+10 °C ~ +40 °C
보관 온도	-25 °C ~ +70 °C
상대 습도 작동 범위	최대 80 %RH, 40 °C에서, 비응축
기계 전기 공급 장치 요구 조건	100-240 V AC ±10 %, 50-60 Hz
최대 전력 소비량**	190 W
일반 전력 소비량***	80-100 W
고정 플레이트	305 mm x 305 mm 알루미늄
최대 공작물 무게	25 kg

\* Equator의 측정 프로세스는 구성품 표면에 있는 일련의 게이지 점을 정의하는 작업을 포함합니다. CMM의 마스터 부품에 대한 주기적 캘리브레이션이 각 게이지 점의 데이터 값을 설정합니다. 동일한 마스터 부품의 동일한 게이지 점이 Equator에서 측정되어('마스터링') 공인 CMM과의 상호 연관성을 설정합니다. 이후의 정기적인 '리마스터링' 프로세스는 환경 조건 변화를 고려하기 위해 사용됩니다. 리마스터링 직후의 크기 및 위치 측정은 마스터 부품의 공인 측정에 비해 ±0.002 mm의 비교 불확실성을 갖습니다. 이 사양은 각 부품이 마스터 부품에 비해 1 mm 내로 고정되는 위치에 적용됩니다.

\*\* 전원 공급 시 최고 소비량.

\*\*\* DCC 제어 하에서 접촉점을 얻는 것을 기반으로 한 3축 시스템 일반 소비량.

## Equator 300 주문



**A - EQ 3 3 - 1 S 1 1 A**

부품 번호 유형

A = 어셈블리

시리즈

EQ = SP25 포함 Equator

EH = SP25 포함 Equator Extended Height

TQ = TP20 포함 Equator

TH = TP20 포함 Equator Extended Height

작동 영역

3 = 300 mm 직경

축 개수

3 = 3축

표준 컨트롤러

1 = Organiser 및 MODUS 포함 컨트롤러 키트(운전자 버전)

2 = Organiser 및 MODUS 포함 컨트롤러 키트(프로그래머 버전)

수동 기능

S = 정지 버튼

J = 조이스틱 키트

B = 버튼 인터페이스 및 중지 버튼 키트

고정 플레이트 홀 크기

1 = M6 41홀

2 = M8 41홀

3 = 영국식 1/4인치 41홀

4 = 영국식 1/4인치 441홀 모듈식 고정 플레이트

5 = M6 441홀 모듈식 고정 플레이트

6 = M8 441홀 모듈식 고정 플레이트

보증 연장

0 = 보증 기간 연장 없음

1 = 1년 보증 기간 연장(2년 소유 기준)

전원 케이블(시스템 당 2개)

A = 영국; B = EU 및 한국; C = 미국, 멕시코, 캐나다, 일본 및 대만; D = 중국; E = 남아프리카 및 인도; F = 스위스; G = 덴마크;  
 H = 오스트레일리아; I = 이스라엘; J = 이탈리아 및 칠레; K = 브라질

연락처 정보는 [www.renishaw.co.kr/contact](http://www.renishaw.co.kr/contact)를 참조하십시오.

레니쇼(Renishaw)는 출판일 당시의 본 문서의 정확성에 최선을 다했지만, 그에 대한 보증이나, 향후 어떠한 방식으로든 발생할 수 있는 오류에 대한 책임을 지지 않습니다. RENISHAW는 어떠한 상황에서도 본 안내서의 부정확성에 대하여 어떠한 책임도 지지 않습니다.

